

# راهنمای کنترل از راه دور

## راهنمای کار با کنترل از راه دور

1- دکمه روشن / خاموش (START/STOP) :

با هر بار فشار دادن این دکمه دستگاه روشن یا خاموش می‌شود.

2- دکمه انتخاب حالت کاری دستگاه (Operation Mode Selection) :

برای انتخاب حالت‌های سرمایش ، حالت خودکار ، هوای سالم بدون رطوبت و گرمایش.

3- دکمه تنظیم درجه حرارت اتاق (Room Temperature Setting) :

برای زیاد و کم کردن درجه هوا به کار می‌رود.

4- دکمه انتخاب سرعت فن (Indoor Fan Speed Selector) :

برای انتخاب چهار نوع سرعت: کم ، متوسط ، زیاد و نامنظم (کوهستانی) به کار می‌رود.

5- دکمه Jet Cool :

برای روشن و خاموش کردن Jet Cool کار می‌رود.

6- دکمه Chaos Swing :

برای روشن و خاموش کردن حرکت دمپرها به سمت بالا / پایین به کار می‌رود.

7- دکمه روشن / خاموش ساعت زمان سنج (On / Off Timer) :

برای تنظیم زمان روشن و خاموش شدن دستگاه به کار می‌رود.

8- دکمه تنظیم زمان سنج (Time Setting) :

برای تنظیم ساعت بین روشن و خاموش شدن دستگاه به کار می‌رود .

9- دکمه تنظیم / توقف ساعت زمان سنج (Timer Set / Cancel) :

برای تنظیم زمان سنج هنگامی که زمان مورد نظر را تنظیم یا متوقف می‌کنیم.

10- دکمه خاموش شدن خودکار (Sleep Mode Auto) :

برای تنظیم خاموش شدن خودکار دستگاه به کار می‌رود .

11- دکمه جریان هوا (Air Circulation Button) :

برای ایجاد جریان هوا بدون سرد و گرم کردن به کار می‌رود .

12- دکمه کنترل درجه حرارت اتاق (Room Temperature Checking) :

برای کنترل درجه حرارت فعلی اتاق به کار می‌رود .

13- دکمه فیلتر پلاسما (Plasma) :

برای روشن و خاموش کردن فیلتر پلاسما مورد استفاده قرار می‌گیرد .

14- دکمه کنترل جهت وزش افقی (در همه مدل‌ها موجود نیست) (Horizontal Air Flow Direction Control) :

برای تنظیم جهت وزش افقی به کار می‌رود.

15- دکمه تنظیم مجدد (Reset) :

برای استفاده قبل از تنظیم ساعت یا بعد از تعویض باطری‌ها است.

16- دکمه عملکرد دوم (2<sup>nd</sup> Function) :

پیش استفاده از عملیات‌هایی که به رنگ آبی در پایین دکمه‌ها اشاره شده‌اند باید این دکمه را فشار دهید.

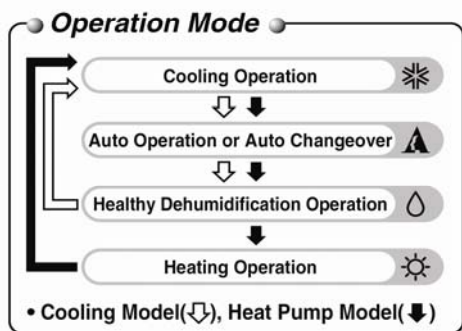
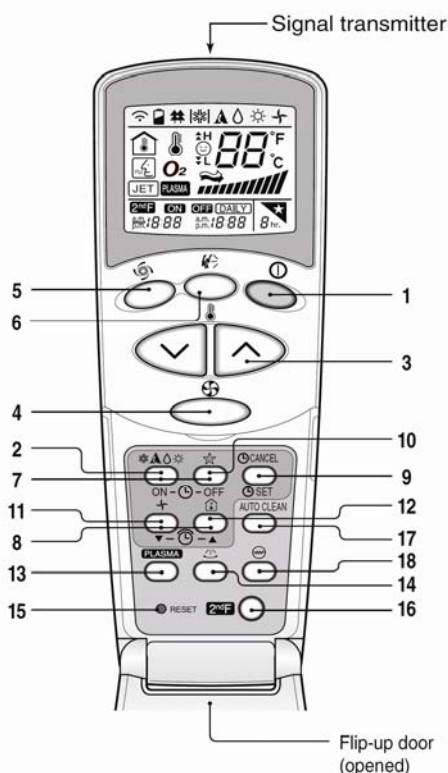



## انتخاب هوای مورد نظر

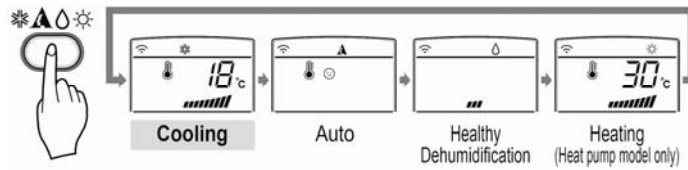

سرمایش (Cooling):

- 1- دستگاه را روشن کنید.
- 2- در کنترل از راه دور را باز کنید. برای فعال کردن حالت سرمایش دکمه تنظیم حالت کاری دستگاه را فشار دهید. با هر بار فشار دکمه حالت‌های مختلفی روشن می‌شود که به ترتیب عبارتند از: سرمایش، حالت خودکار، هوای سالم بدون رطوبت، گرمایش. دکمه را فشار دهید تا به مرحله Cooling Operation برسید.



- 3- در کنترل از راه دور را ببندید. درجه هوا را کمتر از درجه حرارت اتاق تنظیم کنید. می‌توانید درجه را بین 18 تا 30 درجه سانتیگراد تنظیم کنید. برای افزایش یا کاهش درجه حرارت از ، استفاده کنید.
- 4- سرعت فن را همچنان که در کنترل از راه دور بسته است دوباره تنظیم کنید. شما می‌توانید این سرعت را در چهار مرحله تغییر دهید: کم، متوسط، زیاد، نامنظم (کوهستانی). هر بار که دکمه را فشار دهید سرعت فن تغییر می‌کند.



باد طبیعی با استفاده از حالت نامنظم:

برای احساس تازگی بیشتر هوا دکمه سرعت فن را در حالت CHAOS یا کوهستانی (نامنظم) قرار دهید. در این حالت باد به صورت طبیعی می‌وزد و بطور خودکار سرعت آن تغییر می‌کند.

## انتخاب هوای مورد نظر

### حالت خودکار (Auto Operation):



1- دستگاه را روشن کنید.

2- در کنترل از راه دور را باز کنید و دکمه تنظیم حالت کاری دستگاه را فشار دهید تا به حالت Auto Operation برسید.

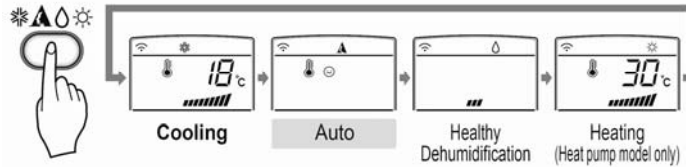

3- درجه حرارت و سرعت فن به طور خودکار با توجه به دمای واقعی اتاق تنظیم می شود.

اگر می خواهید درجه حرارت را خود تنظیم کنید، دکمه تنظیم درجه حرارت اتاق را فشار دهید. هرچه خنک تر یا گرم تر بخواهید (حداکثر دوبار) می توانید دکمه را فشار دهید، حرارت تنظیم شده بطور خودکار عوض می شود.

برای افزایش یا کاهش درجه حرارت از  استفاده کنید.

### هنگامی که دستگاه در حالت خودکار است:

- نمی توانید سرعت فن را تغییر دهید.
- اگر سیستم، مورد نظر شما نیست می توانید آن را تغییر دهید. دستگاه به طور خودکار از حالت خنک کننده به حالت گرم کننده و یا بالعکس تغییر حرارت نمی دهد. شما باید خود آنرا تنظیم کنید.
- در حالت خودکار اگر دکمه چرخش نامنظم را فشار دهید دمپرها به سمت بالا و پایین حرکت می کنند. اگر مایل به ادامه کار دستگاه در این حالت نیستید، یکبار دیگر دکمه چرخش نامنظم را فشار دهید.

## انتخاب هوای مورد نظر



### هوای سالم بدون رطوبت (Healthy Dehumidification Operation)

1- دستگاه را روشن کنید .

2- در کنترل از راه دور را باز کنید و دکمه تنظیم حالت کاری دستگاه را فشار دهید تا به گزینه Healthy Dehumidification Operation برسید.

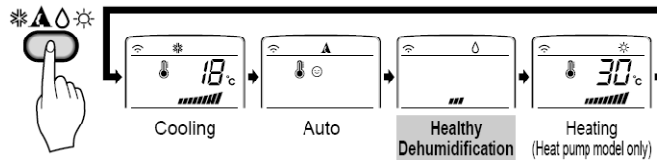

3- سرعت فن را همچنان که در کنترل از راه دور بسته است مجدداً تنظیم کنید.



### باد طبیعی در حالت CHAOS (نا منظم):

برای اینکه هوای تازه‌تری داشته باشید دکمه سرعت فن را بر روی CHAOS تنظیم کنید، در این حالت وزش باد بصورت طبیعی است و سرعت آن کم و زیاد می‌شود .

### هنگامی که دستگاه هوای سالم بدون رطوبت روشن است :

- در این حالت دستگاه روشن می‌شود که عمل رطوبت‌زدایی را انجام می‌دهد. این حالت با توجه به درجه حرارت اتاق به‌طور خودکار تنظیم می‌شود و میزان وزش باد در بهترین شرایط رطوبت‌زدایی با توجه به درجه حرارت اتاق است . البته، در این حالت تنظیم درجه حرارت از طریق کنترل از راه دور میسر نیست و شما نمی‌توانید درجه حرارت اتاق را تغییر دهید.
- در این حالت میزان وزش باد به‌طور خودکار با توجه به هوای فعلی اتاق تنظیم می‌شود که این امر موجب می‌شود حتی در مرطوب‌ترین فصول، هوای اتاق سالم و مناسب باشد.

## انتخاب هوای مورد نظر



### حالت گرمایش (در مدل های Heat Pump) (Heating Operation)

1- دستگاه را روشن کنید .

2- در کنترل از راه دور را باز کنید. دکمه انتخاب حالت کاری را فشار دهید تا به گزینه Heating Operation برسید.

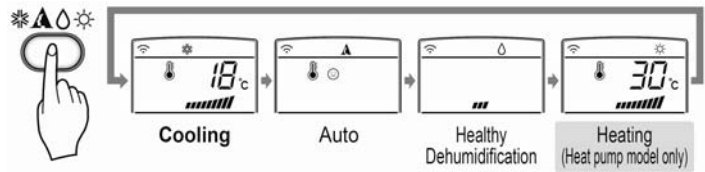

3- در کنترل از راه دور را ببندید. درجه حرارت را بیش از درجه حرارت اتاق تنظیم کنید.

درجه حرارت را می توانید از 16 تا 30 درجه تنظیم کنید.

4- همچنان که در کنترل از راه دور بسته است سرعت فن را تنظیم کنید. می توانید آنرا روی کم، متوسط، زیاد یا کوهستانی (نامنظم) تنظیم کنید.



باد طبیعی با حالت کوهستانی:

برای این که هوای اتاق تازه تر باشد بهتر است سرعت فن را روی درجه CHAOS یا کوهستانی (نامنظم) تنظیم کنید تا سرعت و میزان وزش باد به طور خودکار تغییر کند.

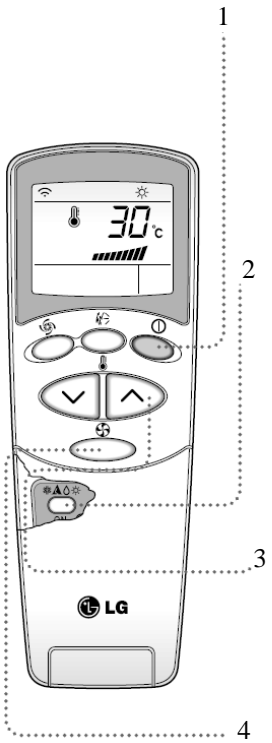



## حالت Jet Cool (Jet Cool Operation)

1- دستگاه را روشن کنید.

2- دکمه Jet Cool را فشار دهید تا سرعت فن به مدت 30 دقیقه افزایش یابد.



3- برای توقف حالت Jet Cool دکمه Jet Cool یا دکمه سرعت فن یا دکمه تنظیم درجه حرارت اتاق را دوباره فشار دهید.

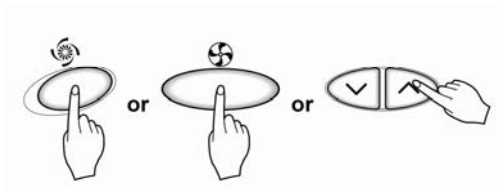

### نکته:

- در این حالت دستگاه روشن می شود و حداکثر تا 30 دقیقه درجه حرارت را به طور خودکار روی 18 درجه سانتیگراد حفظ می کند . این حالت ویژه خنک کردن اتاق در کمترین زمان است. در حالت Heat Pump یا Fuzzy یا Jet Cool کار نمی کند.
- برای تغییر از حالت Jet Cool به معمولی تنها دکمه انتخاب حالت کاری موردنظر، یا میزان وزش باد یا درجه حرارت را فشار دهید و یا دکمه Jet Cool را مجدداً بزنید.



## حالت پلاسما Plasma Purification Operation

1- دستگاه را روشن کنید.

2- در کنترل از راه دور را باز کنید. دکمه روشن / خاموش Plasma را بزنید. هر بار که دکمه را فشار دهید عمل تهویه گاز یونیزه آغاز یا پایان می یابد.



3- همچنان که در کنترل از راه دور بسته است سرعت فن را دوباره بر روی کم، متوسط، زیاد، یا متغیر تنظیم کنید.



- استفاده از حالت پلاسما در حالت سرمایش، گرمایش و سایر حالتها میسر است.
- اگر تنها دکمه PLASMA را فشار دهید حالت پلاسما فعال می شود. سپس، سرعت فن را که کم است به متوسط، زیاد یا کوهستانی تغییر دهید.

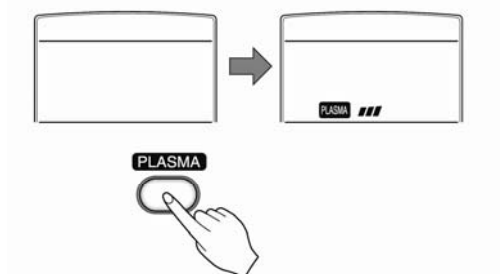



## عملکرد دوم (2<sup>nd</sup> Function Operation)

1- دستگاه را روشن کنید.

2- در کنترل از راه دور را باز کنید. دکمه 2<sup>nd</sup> F را فشار دهید تا بتوانید عملیات چاپ شده به رنگ آبی در پایین دکمه‌ها را انتخاب کنید. در این حال باید صفحه نمایشگر کنترل از راه دور 2<sup>nd</sup> F را نشان دهد. با این دکمه‌ها زمان سنج را می‌توانید به ترتیب زیر تغییر دهید.

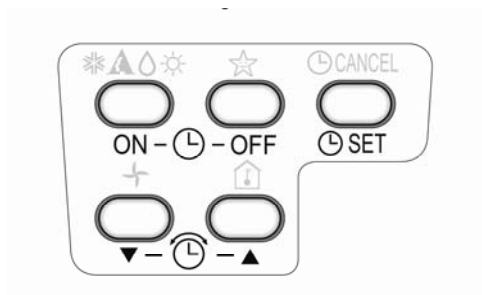

3- 2<sup>nd</sup> F بعد از زمان کوتاهی خودبخود خاموش می‌شود و یا با فشار مجدد دکمه می‌توانید آنرا خاموش کنید.

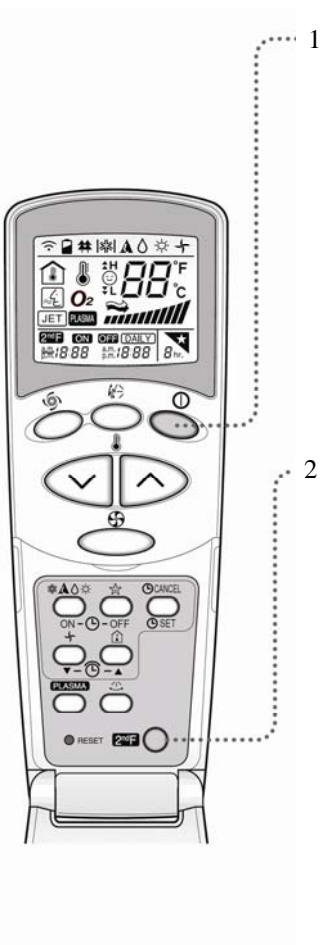



## حالت خواب (sleep mode)

1- دکمه Sleep Mode Auto را فشار دهید و زمان مورد نظر خود را که می‌خواهید دستگاه به‌طور خودکار خاموش شود تنظیم کنید.



2- به زمان سنج می‌توانید از طریق فشار دکمه Sleep Mode Auto از یک تا هفت بار برنامه بدهید. با فشار هر بار یک ساعت افزوده می‌شود. برای کاهش زمان به کمتر از یک ساعت Sleep Mode Button را در حالیکه کنترل را رو به دستگاه گرفته‌اید فشار دهید.

3- مطمئن باشید علامت Sleep Mode Auto روشن است.

برای توقف حالت هنگام خواب دکمه Sleep Mode Auto را چندین بار بزنید تا علامت ستاره از بین برود.

نکته: حالت خواب را می‌توان در هر دو حالت سرمایش با سرعت کم یا گرمایش با سرعت متوسط روشن کرد.

در حالت سرمایش یا هوای سالم بدون رطوبت، دمای تنظیم شده به‌طور خودکار در هر سی دقیقه تا یک درجه افزایش می‌یابد و این افزایش تا دو درجه در یک ساعت ادامه پیدا می‌کند تا خواب راحتی داشته باشید.



## تنظیم زمان (setting the time)

برای تنظیم زمان اول باید دکمه Reset را بزنید. اگر باتری را به تازگی عوض کرده‌اید باید دکمه Reset را بزنید.

1- دکمه روشن / خاموش را بزنید.

2- دکمه 2<sup>nd</sup> F را بزنید و مطمئن شوید 2<sup>nd</sup> F روشن است .



3- دکمه Time setting را بزنید تا به زمان دلخواه خود برسید.

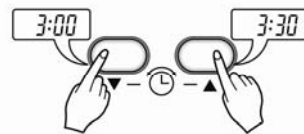

4- دکمه Time Set را بزنید.

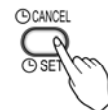

نکته : A.M (پیش از ظهر) و P.M (بعداز ظهر) را کنترل کنید که صحیح باشد.

## تاخیر در روشن شدن / تنظیم برای خاموش شدن (Delay Start / Pre Set Stop)

- 1- مطمئن شوید که ساعت روی نمایشگر کنترل از راه دور درست تنظیم شده است.
- 2- دکمه 2<sup>nd</sup> F را فشار دهید.



- 3- دکمه روشن / خاموش زمان سنج را فشار دهید.



- 4- دکمه Time Setting را فشار دهید تا به زمان مورد نظر برسید.

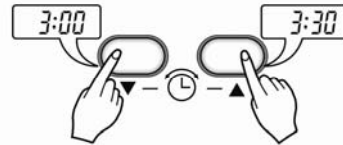

نکته: یکی از چهار گزینه زیر را در حالیکه دستگاه روشن است فعال کنید.

- (a) زمان سنج برای تاخیر در خاموش شدن



- (b) زمان سنج برای تاخیر در روشن شدن



- (c) زمان سنج برای تاخیر در خاموش و روشن شدن

- (d) زمان سنج برای تاخیر در روشن و خاموش شدن



- 1- برای تنظیم زمان انتخاب شده دکمه Timer Set را در حالیکه کنترل از راه دور را به سوی گیرنده گرفته‌اید، فشار دهید.

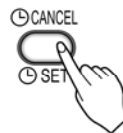

### برای توقف زمان سنج

کنترل کنید که دکمه 2<sup>nd</sup>F خاموش باشد.

دکمه Timer Cancel را در حالیکه کنترل از راه دور را به سوی گیرنده گرفته‌اید، فشار دهید. چراغ زمان سنج بر روی دستگاه خاموش خواهد شد.



## کنترل جریان هوای عمودی (Vertical Airflow Direction Control)

بوسیله کنترل از راه دور می توان وزش بالا/پایین (عمودی) هوا را تنظیم نمود.



1- دستگاه را روشن کنید.

2- دکمه Chaos Swing را بزنید تا دمپرها بالا و پایین بروند.

دوباره دکمه Chaos Swing را بزنید تا دمپرها به صورت عمودی بالا و پایین بروند.



### نکته:

- فقط با کنترل از راه دور جهت وزش عمودی یا افقی را تنظیم کنید و از تنظیم دمپرها با دست خودداری کنید چون به دستگاه آسیب می رسد.
- وقتی دستگاه خاموش است دمپره های بالا / پایین رونده مانع ورود هوا به سیستم می شوند.

برای تنظیم چپ / راست (وزش عمودی) مطمئن شوید که دستگاه خاموش است.  
به آرامی دمپره های عمودی را باز کنید و وزش باد به چپ / راست را با دست تنظیم کنید.

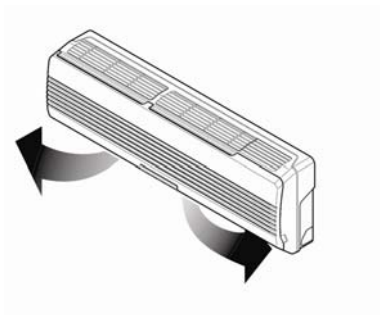



## حالت گردش هوا (Air Circulation Mode)

در این حالت هوا بدون اینکه سرد یا گرم شود در اتاق جریان می‌یابد.

1- دستگاه را روشن کنید

2- در کنترل از راه دور را باز کنید. دکمه Air circulation را بزنید.

در کنترل را ببندید. اینک هر بار که دکمه Indoor Fan Speed Selector را فشار دهید سرعت چرخش هوا از کم به متوسط، زیاد یا کوهستانی تغییر می‌کند.

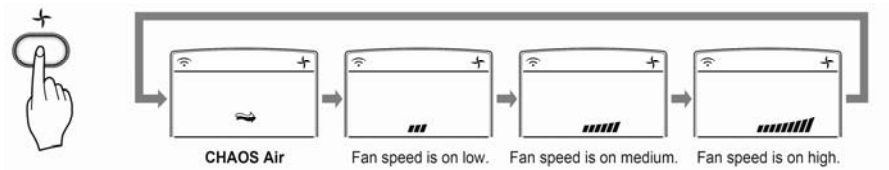

سرعت وزش زیاد    سرعت وزش متوسط    سرعت وزش کم    هوای کوهستانی

نکته: استفاده از CHAOS Air باعث صرفه‌جویی در مصرف برق و مانع بیش از حد سرد شدن هوا می‌شود.

## روشن و خاموش کردن با دست

